

# MARCO<sup>®</sup>

FLUID TECH

**PANNELLO DI CONTROLLO  
PER POMPE ELETTRICHE  
CONTROL PANEL  
FOR ELECTRONIC PUMPS**

**AVVERTENZE D'USO  
INSTRUCTIONS FOR USE**

**165 20 415  
Pannello di Controllo SCS  
SCS Control Panel**

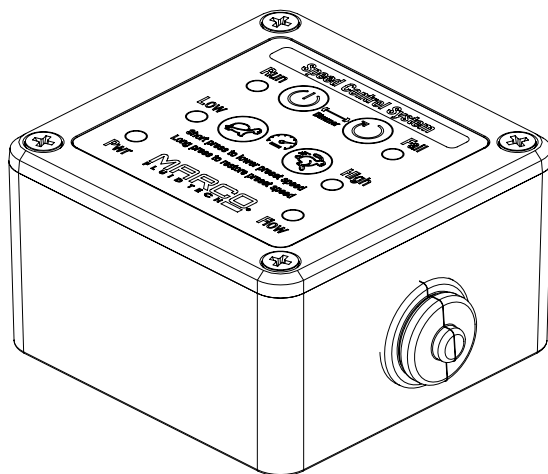



## PANNELLO DI CONTROLLO

Il pannello di controllo per pompe elettroniche permette di verificare a distanza il funzionamento della pompa ed interagire con essa. È infatti possibile vedere quando la pompa è accesa e se c'è ancora liquido da trasferire. E' inoltre possibile spegnere e riaccendere la pompa con semplice pressione di un tasto.

In caso di arresto per fine liquido o sovraccarico si può resettare l'avviso e far ripartire il sistema senza dover togliere l'alimentazione. Inoltre i giri del motore sono regolabili per evitare eventuali problemi di cavitazione e/o surriscaldamento della pompa.

La luminosità dei LED del pannello è modificabile tra 8 differenti livelli: i LED si accenderanno tutti insieme e successivamente si potrà incrementare o decrementare l'intensità della luce.

Il pannello può essere montato ad in incasso in un foro circolare di diametro 70 mm oppure con montaggio esterno fissando con due viti la scatola quadrata in dotazione.

Per il funzionamento è sufficiente il collegamento alla pompa con il cavo da 3m in dotazione o con altro cavo telefonico a 4 fili e doppia terminazione RJ11/6. ®

Nella parte posteriore è presente una morsettiera che permette di replicare i pulsanti e i LED presenti sul pannello su un circuito esterno: questo permette di gestire in modo personalizzato le funzionalità in plancia o un dispositivo progettato da terze parti.

## USO DEI TASTI

Il pannello ha quattro tasti, con le seguenti funzioni:

Tasto «**ON/OFF**»: attiva o disattiva la modalità standby manuale

Tasto «**RESET**»: cancella eventuali segnalazioni di errore

Tab.1 IT			
TASTO	TEMPO	PRESSIONE BREVE	PRESSIONE LUNGA (> 1,5 s)
ON/OFF		Attiva / Disattiva Standby	Nessuna Azione
RESET		Reset Pompa e Pannello	Nessuna Azione
ON/OFF+RESET		Cambio Luminosità LED	Nessuna Azione

Premendo velocemente una volta entrambi i tasti nello stesso momento, si entra nella modalità di impostazione della luminosità dei led. Premere il tasto "reset" per aumentare la luminosità e il tasto "on/off" per diminuirla. Per confermare la nuova impostazione, premere nuovamente entrambi i tasti.

Tasto «**TARTARUGA**»: attiva la modalità Olio

Tasto «**LEPRE**»: attiva la modalità Gasolio (velocità di Default)

La riduzione della velocità avviene premendo brevemente il tasto relativo alla modalità attualmente in uso, fino a raggiungere la velocità desiderata: l'impostazione viene quindi memorizzata e, selezionando la modalità (olio o gasolio), la velocità sarà l'ultima impostata.

Premendo entrambi i tasti a lungo si attiva o disattiva la funzione di "FINE LIQUIDO".

La funzione di "FINE LIQUIDO" attiva fa spegnere la pompa dopo 90 secondi con un assorbimento di corrente ridotto: permette di proteggerla da funzionamento a secco ma potrebbe essere disattivata per liquidi con viscosità molto bassa, in modalità olio, per evitare spegnimenti non necessari. In tal caso sarà però necessario assicurare sempre presenza di liquido per evitare di danneggiare il dispositivo.

Se viene inibito il "FINE LIQUIDO" il LED blu del sensore di pressione rimane sempre spento (per segnalare la condizione straordinaria), che ci sia o meno il liquido. Sul pannello il LED blu rimane lampeggiante poiché non viene più effettuato l'aggiornamento dello stato. **In questa condizione la responsabilità di spegnimento della pompa è a carico dell'utente.**

(segue)

Tab.2 IT		PRESSIONE BREVE		PRESSIONE LUNGA (> 1,5 s)	
TASTO	LED ACCESO	LED LOW	LED HIGH	LED LOW	LED HIGH
TASTO LEPRE		Modalità Olio	Riduzione velocità Gasolio	Modalità Olio	Velocità Gasolio Default
TASTO TARTARUGA		Riduzione velocità Olio	Modalità Gasolio	Velocità olio Default	Modalità Gasolio
TASTO LEPRE+TARTARUGA		Nessuna azione		Abilita / Disabilita la funzione "Fine Liquido"	

MARCO®  
FLUID TECH

## INDICAZIONI DEI LED

Il pannello ha sei LED con le seguenti funzioni:

Tab.3 IT		
LED	LED FISSO ACCESO	LED LAMPEGGIANTE
RUN	Pompa in funzione	La pompa è in standby automatico La pompa riparte alla richiesta di liquido dell'utente
FAIL	Cortocircuito rilevato	Sovraccarico rilevato
LOW SPEED	Modalità Olio attiva	-
HIGH SPEED	Modalità Gasolio attiva	-
POWER	Circuito alimentato Connessione rilevata	Circuito alimentato Connessione non rilevata
FLOW	Liquido rilevato	Rilevamento Fine liquido inibito
FAIL+FLOW	-	Dopo 1' 30" senza liquido la pompa si ferma
FAIL+RUN	-	Sovraccarico liquido troppo viscoso o corpo estraneo fra gli ingranaggi
<u>TUTTI I LED</u>	-	Tensione di alimentazione errata

## INSTALLAZIONE

Si raccomanda l'uso secondo le disposizioni vigenti in termini di sicurezza e le precauzioni di seguito riportate.

## SMALTIMENTO IMBALLO

Si invita l'utente ad effettuare un'adeguata raccolta differenziata in modo da favorire il riciclo dei materiali di cui è composto l'imballo; smaltimento con CER 15.01.01/02

## CONTROLLI PRELIMINARI

Controllare che il dispositivo non abbia subito danni durante il trasporto o lo stoccaggio.

Pulire con cura, rimuovendo eventuale polvere o materiale d'imballo residuo. Verificare che l'alimentazione elettrica disponibile corrisponda a quella richiesta dal dispositivo.

## SMALTIMENTO

Non gettare il dispositivo dismesso tra i rifiuti domestici: esso deve essere raccolto separatamente ed inviato ad una riutilizzazione ecologica.

## GARANZIA

1. Il periodo di garanzia è di 2 anni dalla data d'acquisto come risulta dalla relativa fattura.
2. Nel caso la fattura non fosse disponibile il periodo di garanzia di 2 anni, sarà calcolato dalla data di fabbricazione.
3. La garanzia decade e s'intende nulla in caso d'utilizzazione non corretta o nel caso venissero ignorate le istruzioni contenute nel presente manuale.
4. La garanzia copre solamente i difetti di fabbricazione.
5. La garanzia non copre i costi connessi di installazione e smontaggio.
6. I costi di trasporto saranno rimborsabili solo nel caso in cui la garanzia sia stata debitamente accettata da Marco S.p.A. e saranno limitati ai costi di spedizione tra il magazzino di Marco S.p.A. e la sede del cliente.
7. Nessuna nota di credito o reso saranno effettuati prima di un test eseguito dal Controllo di Qualità di Marco S.p.A. che dichiari difettoso il prodotto.

## CONTROL PANEL

The control panel for electronic pumps allows to remotely monitor the operation of the pump and interact with it. It is in fact possible to see when the pump is On and if there is still liquid to be transferred. Furthermore, you can turn Off and On the pump with the simple push of a button.

In case of arrest due to end of liquid or overload, you can reset the alarm and restart the system without having to turn off the power. Moreover, the speed of the motor can be controlled in order to avoid problems like cavitation and/or overheating of the pump.

The LED light intensity in the panel is editable choosing among 8 different levels: every LED on the panel will turn on at the same time and afterwards the light intensity may be increased or decreased

The panel can be mounted or recessed in a circular hole of diameter 70 mm, or with external mounting by fixing the provided square box with two screws.

To operate simply connect the pump with the 3m cable supplied or another 4-wire phone cord and double-ended RJ11 /6.

In the back there is a terminal block that allows you to replicate the buttons and LEDs of the panel on an external circuit: this allows you to individually control the features on the dashboard or a device designed by third parties.



## USING BUTTONS

The panel has four buttons, with the following functions:

«**ON/OFF**» button: manual Standby Enable / Disable

«**RESET**» button: error Reset

Tab.1 EN			
BUTTON	TIME	SHORT TIME PRESS	LONG TIME PRESS (> 1,5 s)
ON/OFF		Standby Enable / Disable	No Action
RESET		Pump and Panel Reset	No Action
ON/OFF+RESET		Brightness Change	No Action

To enter the brightness setting mode of the Leds quickly press once and simultaneously both keys. Press the “reset” key to increase brightness and press the “on/off” key to decrease it. To confirm the new setting press both keys once again.

«**TURTLE**» button: enables Oil mode.

«**HARE**» button: enables Diesel mode (Default Speed).

Speed reduction is obtained by briefly pressing the key of the mode currently in use until the desired speed is reached: the setting is then saved and, by selecting the mode (oil or diesel), the speed will be the last one saved.

A long press on both buttons toggles the “NO LIQUID” function.

This function turns the pump off after 90 seconds with low current draw: this helps protect the pump from running dry, but it could be disabled with low viscosity fluids, in oil mode, to prevent unwanted turn-offs. In this case, liquid presence should be assured to prevent damage to the pump.

When the “NO LIQUID” function has been disabled, the blue LED on the pressure sensor stays always OFF (to notify the particular condition), either in the presence or absence of liquid in the pump. On the panel the blue led is blinking, because its status is no longer updated. **Under this condition the responsibility for the pump-turn off lies entirely with the user.**

(follows)

Tab.2 EN		SHORT TIME PRESS		LONG TIME PRESS (> 1,5 s)	
BUTTON	LED ON	LED LOW	LED HIGH	LED LOW	LED HIGH
HARE BUTTON		Oil Mode	Diesel Speed reduction	Oil Mode	Default Diesel Speed
TURTLE BUTTON		Oil speed reduction	Diesel Mode	Default Oil Speed	Diesel Mode
HARE+TURTLE BUTTON		No action		"End Liquid" function Enable / Disable	

MARCO®  
FLUID TECH

## LEDS INDICATIONS

The panel has six LEDs with the following functions:

Tab.3 EN		
LEDS	SOLID LED	BLINKING LED
RUN	Pump in function	Automatic Pump Standby Pump restarts upon user's request
FAIL	Short Circuit detected	Overload detected
LOW SPEED	Oil Mode Enabled	-
HIGH SPEED	Diesel Mode Enabled	-
POWER	Powered circuit Connected	Powered Not connected
FLOW	Liquid detected	No liquid detection Inhibited
FAIL+FLOW	-	After 1'30" without liquid the pump stops
FAIL+RUN	-	Overload Liquid too viscous or foreign body in the gears
<u>ALL LEDS</u>	-	Wrong Voltage

## INSTALLATION

It is recommended that the use of the product be according to normative safety standards and also as per the precautions listed below.

## PACKAGING ENVIRONMENTAL DISPOSAL

The user is invited to effect a proper waste separation, in order to facilitate the recycling of the materials of which the packing is composed; disposal like CER 15.01.01/02

## PRELIMINARY CHECKS

Check that there has been no damage to the product during transportation or storage. Cleaned and removing possible dust or residual packaging material.

Verify that the available electrical power supply corresponds to the product specification requirements.

## ENVIRONMENTAL DISPOSAL

Do not dispose of the device into household waste. Device that is non longer usable must be collected separately and disposed of in an environmentally correct manner.

## WARRANTY

1. The Warranty period is 2 years from date of purchase on production of the appropriate sales invoice.
2. Should the original sales invoice not be available, then the 2 year warranty period will be valid from production date.
3. The Warranty becomes null and void in the case of incorrect utilization or disregard of the instructions contained herein.
4. The Warranty only covers original production defects.
5. The Warranty does not cover any related installation costs involved.
6. Transport costs are refundable only in the case where warranty has been duly accepted by Marco Spa and they will be limited to the actual shipment costs between Marco Spa warehouse and the client's delivery address.
7. No credit notes or replacement items will be issued prior to the receipt and proper testing of any Marco goods that are deemed faulty.

# PANNELLO DI CONTROLLO / CONTROL PANEL

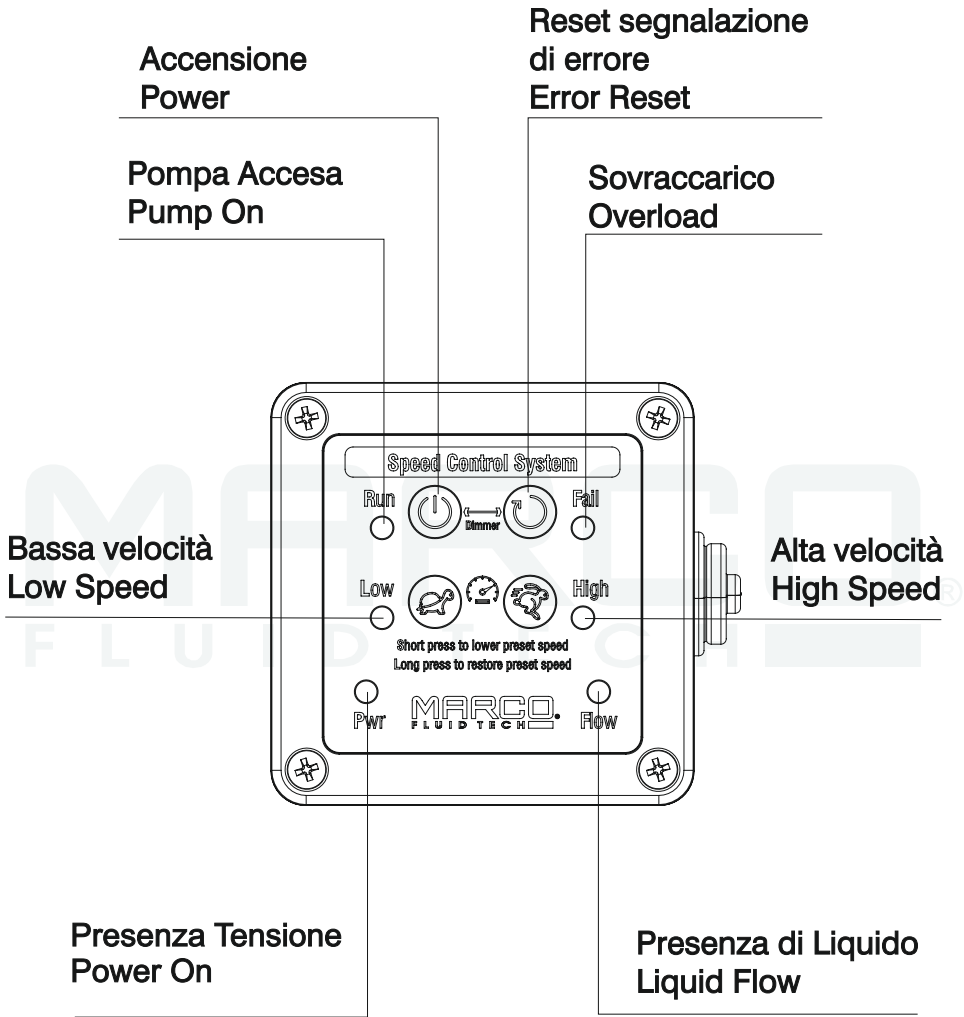

# SCHEMA DI COLLEGAMENTO / CONNECTING LAYOUT

LAMPADE NON FORNITE  
 INTERRUITORI NON FORNITI

LAMPS NOT SUPPLIED  
 SWITCHES NOT SUPPLIED

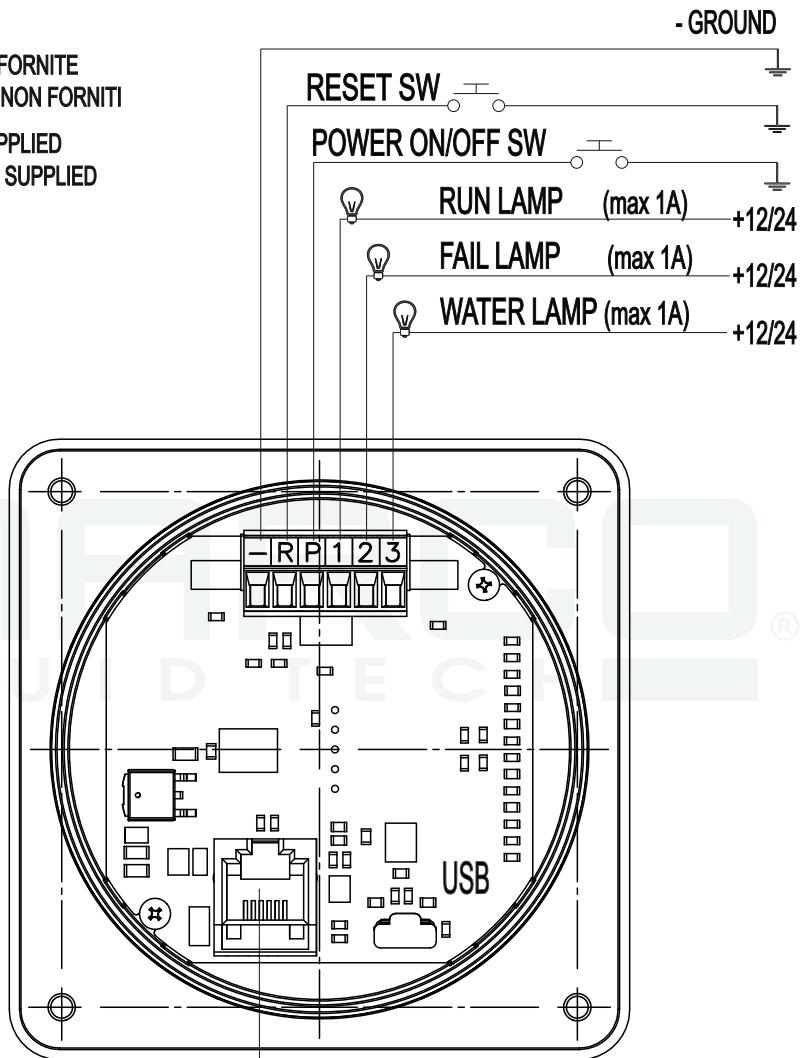

RJ11  
 ALLA POMPA  
 TO THE PUMP

# SCHEMA DI FORATURA / HOLE SKETCH

Per il fissaggio del pannello di controllo con la sua scatola di contenimento, forare il piano di appoggio seguendo la dima di foratura sottostante:

*To fix the control panel with its box, drill the surface following the template below:*

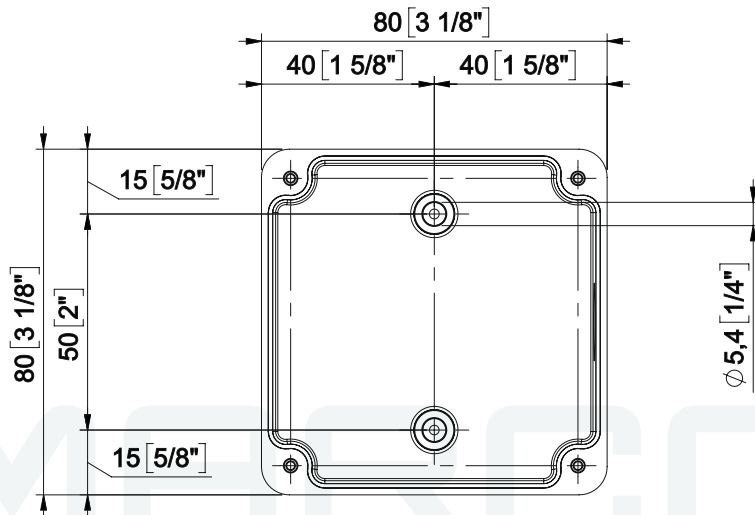

Per il montaggio del pannello di controllo all'interno di una plancia strumenti, forare la plancia seguendo la dima di foratura sottostante:

*To fix the control panel on a dashboard, drill it following the template below:*

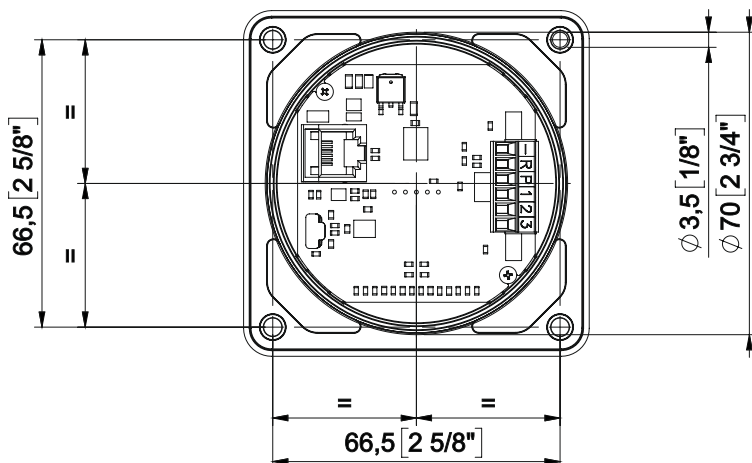

# SCHEDA DI ASSEMBLAGGIO / EXPLODED VIEW

Pos.	Q.tà	Descrizione
1	1	PANNELLO DI CONTROLLO
2	1	SCATOLA
3	1	GUARNIZIONE
4	4	VITE
5	1	PASSACAVO

Pos.	Q.ty	Description
1	1	CONTROL PANEL
2	1	BOX
3	1	GASKET
4	4	SCREW
5	1	GROMMET

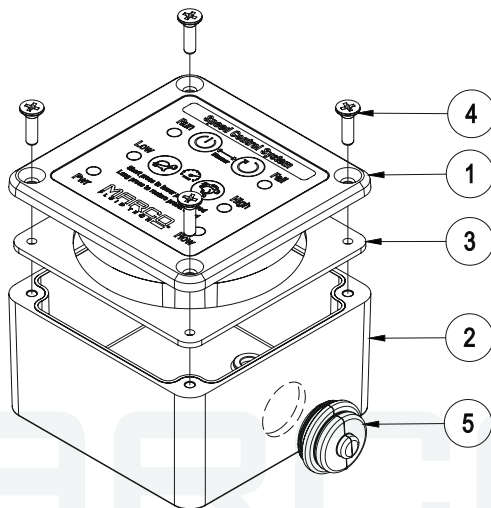

## INGOMBRI / DIMENSIONS

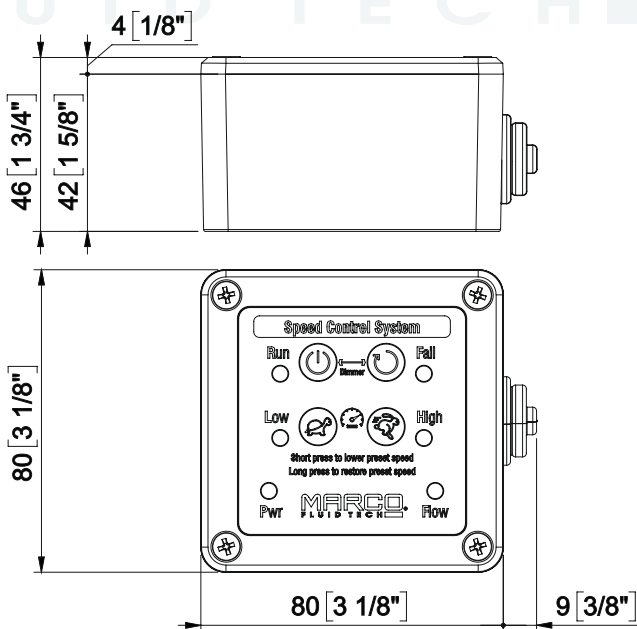





Associazione  
Industrie  
Produttrici  
Italiane

## DICHIARAZIONE DI CONFORMITA' C.E. E.C. DECLARATION OF CONFORMITY

Confermiamo che il prodotto:  
*We confirm that the product:*

### 165 20 415 Pannello di Controllo SCS / SCS Control Panel

è conforme alla Direttiva 2014/30/UE (ex. 2004/108/CE) relativa alla compatibilità elettromagnetica.  
*is in conformity with the Directive 2014/30/EU (ex.2004/108/EC) relating to electromagnetic compatibility.*

Questa dichiarazione è valida per tutti gli articoli prodotti secondo la documentazione tecnica che è parte di questa dichiarazione. In caso di eventuali verifiche pertinenti alla Compatibilità Elettromagnetica sono state applicate le seguenti normative:

*This declaration is valid for all products which are produced in accordance with the technical documentation which is a part of this declaration. For verification of conformity with regard to the Electromagnetic Compatibility the following standards are applied:*

EN 55014-1

Compatibilità elettromagnetica.  
Requisiti per gli elettrodomestici,  
gli utensili elettrici ed apparecchi simili.  
Parte 1: Emissione.

*Electromagnetic compatibility.  
Requirements for household appliances,  
electric tools, and similar apparatus.  
Part 1: Emission.*

EN 55014-2

Compatibilità elettromagnetica.  
Requisiti per gli elettrodomestici,  
gli utensili elettrici ed apparecchi simili.  
Parte 2: Immunità.

*Electromagnetic compatibility.  
Requirements for household appliances,  
electric tools, and similar apparatus.  
Part 2: Immunity.*

Questa dichiarazione è rilasciata sotto la responsabilità esclusiva di:  
*This declaration is given under the sole responsibility of:*

**MARCO S.P.A.**  
Via Mameli 10 - 25014 Castenedolo - Brescia - Italy  
Tel. 030/2134.1 Fax 030/2134.300

**NOTE / NOTES**

MARCO®  
FLUID TECH



Questo documento e' proprieta' di Marco S.p.A la riproduzione e l'uso sono vietati.

Tutti i diritti sono riservati.

Per ulteriori informazioni vedere nostro sito internet - [www.marco.it](http://www.marco.it)

Marco S.p.A Via Mameli 10 - 25014 Castenedolo (Brescia) – Italia

tel. +39 030 2134.1 / Fax +39 030 2134.300

Property of MARCO S.p.A reproduction prohibited. All rights reserved.

For further information visit our web site - [www.marco.it](http://www.marco.it)

Marco S.p.A Via Mameli 10 - 25014 Castenedolo (Brescia) – Italy

tel. +39 030 2134.1 / Fax +39 030 2134.300